



PRODUKTDATENBLATT

SEITE 1/1

MS18 Erdstück für Säule mit Tür

Artikel-Nr. MD10100005



TECHNISCHE DATEN

Abmessungen:	240x305x508mm (BxTxH)
Werkstoff:	Aluminium, eloxiert E6/EV1
Farbe:	silber
Befestigungsmaterial:	4 x Senkschraube M8x20 A2 4 x Senkschraube M6x25 A2
Gewicht:	ca. 4,4kg

ABMESSUNGEN

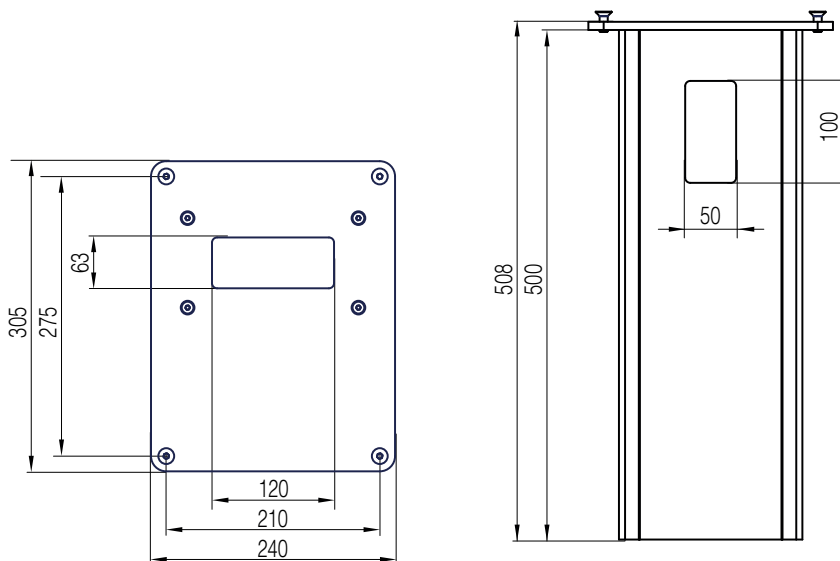

Alle Maße in Millimeter.