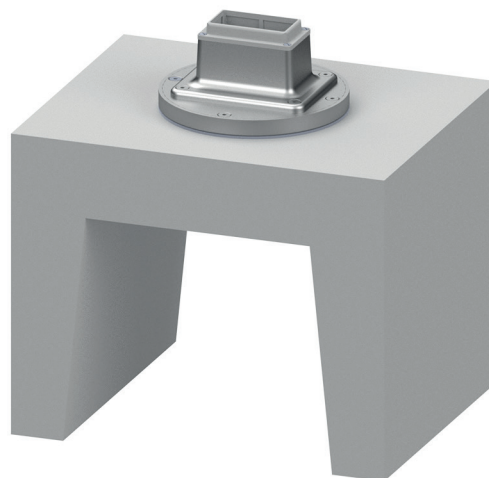

**PRODUKTDATENBLATT**

SEITE 1/1

MS10 Formsteinfundament  
inkl. Bodendose und Stützflansch  
Artikel-Nr. MB10000006

**TECHNISCHE DATEN**

Abmessungen:	500x400x515mm (BxTxH)
Werkstoff:	Beton, Aluminiumdruckguss, Aluminium, eloxiert E6/EV1
Farbe:	grau, silber
Verschraubungen:	1 x Verschraubung M20 1 x Verschraubung M25 1 x Verschraubung M32
Befestigungsmaterial:	8 x Senkschraube M8x20 A2 4 x Senkschraube M5x16 A2
Gewicht:	ca. 97kg

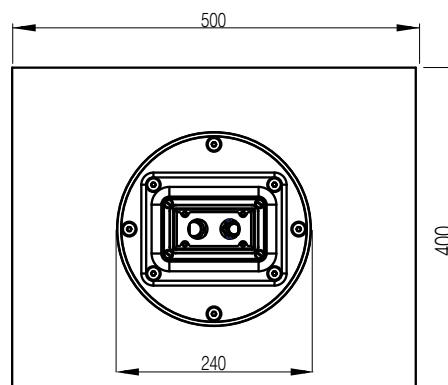
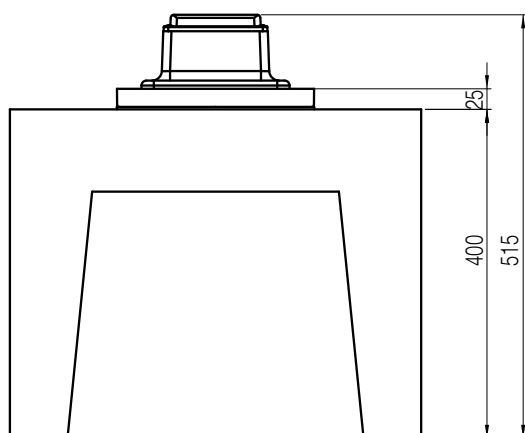
**ABMESSUNGEN**

Alle Maße in Millimeter.